

PRIPOROČILA UČENCEM ZA DELO DOMA – 3. RAZRED

(6. 4.–10. 4. 2020)

SLOVENŠČINA

<p>BESEDE Z OŽJIM IN BESEDE S ŠIRŠIM POMENOM</p> <p>SDZ 2/57</p> <p>Priloga 1 – za utrjevanje</p>	<p>Odgovarja na vprašanja, npr. Kaj je večkrat na šolskem jedilniku? Katero sadje dobijo učenci? Katero zelenjavo imajo najraje? Katere so najljubše pijače učencev? Katerega peciva se najbolj razveselijo?</p> <p>Reši naloge v delovnem zvezku za SLJ (2. del) na strani 57. DODATNA NALOGA, ki jo rešiš v zvezek s širokimi črtami, razen, če imaš še zvezek z ozkimi črtami (lisičko):</p> <p>Napiši tri besede s širšim pomenom (za skupno ime) in pod njo besede z ožjim pomenom. (Besedo s širšim pomenom lahko z barvico rahlo obkrožiš ali jo pobarvaš s svetlo barvico.) V zvezek zapiši še:</p> <p>Besedam s širšim pomenom rečemo tudi NADPOMENKE, besedam z ožjim pomenom pa PODPOMENKE.</p> <p>Na spletni strani https://www.lilibi.si/ lahko preveriš rešitve. Za prikaz rešitev klikneš na oranžno ikonico poleg naloge.</p>
<p>ŠOLSKI JEDILNIK</p> <p>SDZ 2/58, 59</p>	<p>Oglej si besedilo <i>Šolski jedilnik</i>.</p> <p>Ustno odgovori na vprašanja, npr.</p> <p><i>Ali ima besedilo Šolski jedilnik enako obliko zapisa kot ostala besedila v samostojnem delovnem zvezku? V čem se razlikuje?</i></p> <p><i>Kaj pomeni beseda jedilnik? Kje imajo jedilnike? Ali poznate jedilnik vaše šolske kuhinje? Kje je pritrjen? Kdaj ga berete? Ali preberete jedilnik za cel teden? Kaj poiščete na jedilniku?</i></p> <p>Ustno odgovori:</p> <p><i>Za koliko dni je napisan šolski jedilnik? Katera obroka sta napisana na jedilniku? Kaj je napisano poleg dneva?</i></p> <p><i>Kaj bodo malicali šolarji v torek?</i></p> <p><i>Katera juha je na jedilniku v sredo? Iz katere zelenjave je narejena?</i></p> <p><i>Kateri dan imajo šolarji za malico borovničev jogurt? Iz česa je borovničev jogurt?</i></p> <p><i>Iz česa pa je zeljnata solata? Kdaj je na jedilniku?</i></p> <p><i>Kdaj je za kosilo gobova juha? Iz česa je gobova juha?</i></p> <p><i>Kateri dan je na jedilniku ovseni kruh? Iz česa je ovseni kruh?</i></p> <ul style="list-style-type: none"> • Igra: Prav, ni prav – igray se s starši ali starejšim bratom/sestro. Če bo poved pravilna, boste tiho. Če bo poved nepravilna, boste zaploskali. Nepravilno poved boste spremenili v pravilno. Primeri povedi: <i>Jedel sem solato iz paradižnika.</i> → paradižnikovo solato <i>Babica zelo rada pije lipov čaj.</i> ✓ <i>Moja prijateljica Vesna pogosto pije sok iz breskev.</i> → breskov <i>V pekarni je zmanjkalo kruha iz koruze.</i> → koruznega kruha <i>Sosedov pes Muri je skočil čez ograjo iz lesa.</i> → leseno ograjo <i>Pozimi si nataknem volnene rokavice.</i> ✓

<p>Priloga 2 – za utrjevanje</p>	<p>Reši naloge v delovnem zvezku za SLJ (2. del) na strani 58, 59 (ne pozabi Ponovim rešiti <u>v zvezek</u>).</p> <p>Na spletni strani https://www.lilibi.si/ lahko preveriš rešitve. Za prikaz rešitev klikneš na oranžno ikonico poleg naloge.</p> <p>Priloga 2 je pripravljena za utrjevanje. Če nimaš tiskalnika, preriši/prepiši v zvezek in reši.</p>
<p>IZODROM</p> <p>https://4d.rtv slo.si/arhiv/izodrom-osebna-oddaja-za-otroke/174679078</p>	<p>Oglej si prvih 10 minut 30-minutne oddaje Izodrom, posebna oddaja za otroke (od 16. marca) – glej povezavo. V zvezek odgovori na vprašanja:</p> <p><i>Kako bo organiziran pouk v času virusa?</i></p> <p><i>Kdo je ministrica za izobraževanje?</i></p> <p><i>Kaj pomeni, da bomo, s tem, ko bomo ostali doma, zajezili širjenje virusa?</i></p> <p><i>Ali greš lahko v tem času k prijatelju na rojstni dan?</i></p> <p><i>Od kod je virus prišel?</i></p> <p><i>Kaj je značilno za bolezen (kakšni so simptomi)?</i></p> <p><i>Od kod je prišel virus v Slovenijo?</i></p>
<p>UMETNOSTNO BESEDILO</p> <p>Dež in sonce (Priloga 3)</p>	<p>Pesem se <u>lahko</u> naučiš na pamet – učiteljici »poveš« za bralno značko.</p> <p>V zvezek zapiši naslov pesmi in odgovori na vprašanja.</p> <p>Kdo jo je napisal? Kdo jo je ilustriral?</p> <p>Koliko ima kitic? Koliko ima verzov? Kakšno je po tvojem mnenju razpoloženje pesmi?</p> <p>Če želiš, napiši še ti kakšno »aprilsko« pesem. Učiteljice bomo vesele, če bomo kaj prejele.</p>

Na spodnji povezavi imaš **prikaz pisanja** vseh črk. Če si pozabil ☹ zapisati kakšno črko (predvsem so »težje« velike pisane črke H, F,G), si jo na spodnji povezavi lahko pogledaš. Če pa si se v 2. r. učil drugačno potezo, kot je prikazana na posnetku, seveda velja tvoje znanje☺ .

https://nasaulica.si/datoteke/Prikaz_pisanja_crk/story_html5.html

Priloga 1 – za utrjevanje

BESEDE S ŠIRŠIM POMENOM - nadpomenke	BESEDE Z OŽJIM POMENOM - podpomenke			
VOZILA				
OBLAČILA				
OBUVALA				
IGRAČE				
POSODA				

Priloga 2: Poimenuj narisano. Združi besedi in zapiši vrsto predmeta, ki si ga dobil. Dobljene besede uporabi v povedih. Piši v zvezek.

les  → _____

mleko  → _____

maslo  → _____

les  → _____

 sok → _____

 sladoled → _____

smetana  → _____

steklo  → _____

DEŽ IN SONCE

DEŽ IN SONCE STA V APRILU
VES ČAS ZAPOSLENA
IN V NAPOVEDI VREMENA
STALNO PREPLETENA.

PREDEN SE OBLAK ODLULA,
ŽE GA SONCE SKLATI
Z UKAZOM, DA NA NEBU
NIMA KAJ ISKATI.

KO PA SONČNA PANORAMA
POSUŠI DEŽNIKE,
DEŽ ŽE SPET DOMOV PREŽENE
PSIČKE IN LASTNIKE.

NAD NARAVO SE V APRILU
BUČMANI JEZIJO –
JAZ PA JI TAKRAT PREDANO
PIŠEM POEZIJO.



MATEMATIKA

DOBRO SI POGLEJ PPT PREDSTAVITEV ŠTEVILA DO 1000 (V PRILOGI).

ENICA,
DESETICA,
STOTICA,
TISOČICA

SDZ3/13

Desetiške enote E, D in S že poznaš in veš, da je $10 E = 1 D$ in $10 D = 1 S$.

Razmisli: Janez vsak mesec privarčuje 100 evrov. Koliko denarja bo privarčeval v 10 mesecih?

1. mesec:		$1 S = 100$ sto
2. mesec:		$2 S = 200$ dvesto
3. mesec:		$3 S = 300$ tristo
itd.		

Ugotovimo, da v 10 mesecih privarčuje 1000 evrov.

Povzamemo: $10 S = 1 T$

Dobro si oglej in preberi snov v SDZ3/str. 13.

Nadaljuj z **zapisom v zvezek za MAT**. Napiši naslov in natančno preriši spodnjo sliko (pomagaj si s kvadrati v zvezku) ter nadaljuj z zapisom spodaj.

Pri risanju uporabi poljubne barve.

ŠTEVILA DO 1000

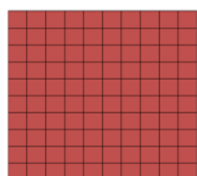

stotica



desetica



enica

$$10 E = 1 D$$

$$10 D = 1 S$$

$$10 S = 1 T$$

Zapiši števila do 1000, tako kot je zapisano spodaj.

$$100 = 1 S \text{ (STO)}$$

$$200 = 2 S \text{ (DVESTO)}$$

$$300 = 1 S \text{ (TRISTO)}$$

$$400 = 4 S \text{ (ŠTIRISTO)}$$

500 = 5 S (PETSTO)

600 = 6 S (ŠESTSTO)

700 = 7 S (SEDEMSTO)

800 = 8 S (OSEMSTO)

900 = 9 S (DEVETSTO)

1000 = 10 S (TISOČ)

Dobro se nauči šteti po 100 do 1000 naprej in nazaj.

**ŠTEVILA DO
1000**

(po stotich)

SDZ3/14, 15

Izdelaj kartončke s stotičnimi števili od 100 do 1000. Pomešaj jih in števila uredi po velikosti (od najmanjšega do največjega in obratno). Nato izberi dve števili in ju primerjaj med sabo. Katero število je večje/manjše? Poljubno izbiraj števila in se igray igro. Pozoren bodi na število stotic.

Reši str. 14 in 15.

**ŠTEVILA DO
1000**

(po desetich)

SDZ3/16

V vrečke smo shranili frnikole. Preštej, koliko je vseh frnikol. Spodnjo sliko **preriši v zvezek** in zapiši število.



Vseh frnikol je **520** (preberemo petsto dvajset).

S	D	E
5	2	0

Število prikažemo še grafično (stotice s kvadratki, desetice s črticami).



Preberi in zapiši v zvezek.

290 – dvesto devetdeset

720 – sedemsto dvajset

470 – štiristo sedemdeset

660 – šeststo šestdeset

180 – sto osemdeset

Reši str. 16. Če imaš težave, še enkrat pozorno preglej razlago na PPT predstavitvi ali pa v e-učbeniku (na spletni strani Lilibi.si).

**ŠTEVILA DO
1000**

(po enicah)

SDZ3/17

V vrečke smo shranili frnikole. Preštej, koliko je vseh frnikol. Spodnjo sliko **preriši v zvezek** in zapiši število.

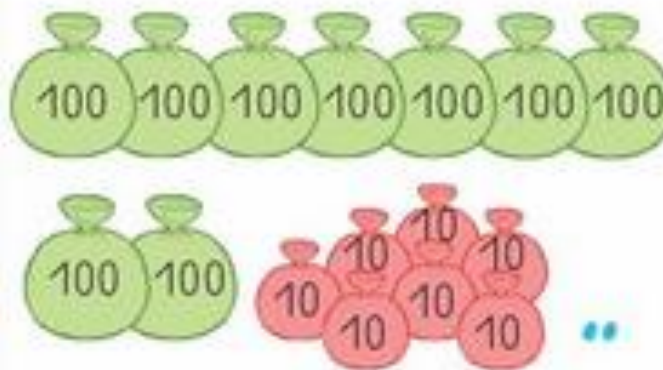

Vseh frnikol je **972** (preberemo devetsto dvainsedemdeset).

S	D	E
9	7	2

Število prikažemo še grafično (stotice s kvadrati, desetice s črticami, enice s pikami).

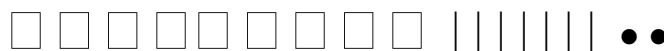

Preberi in zapiši v zvezek.

382 – tristo dvainosemdeset

623 – šeststo triindvajset



545 – petsto petinštirideset

466 – štiristo šestinšestdeset

287 – dvesto sedeminosemdeset

Reši str. 17. Če imaš težave, še enkrat pozorno preglej razlago na PPT predstavitvi ali pa v e-učbeniku (na spletni strani Lilibi.si).

SPOZNAVANJE OKOLJA

<p>NASELJA</p> <p>Ponovitev snovi</p>	<p> ZAPIS V ZVEZEK</p> <p>Preberi si vprašanja o naseljih. Lahko jih prepíšeš v zvezek ali pa nalepiš kot UL. Kot vidiš, imaš pri vprašanjih že napisane kratke odgovore, da bo učenje lažje. Le pogumno na delo, ki ga lahko opraviš sam/a.</p> <p>NASELJA</p> <ol style="list-style-type: none">1. Zakaj so se naši predniki v davnini selili?/ni bilo še naselij/2. Kakšna so bila takrat njihova bivališča?/preprosta/3. Kdaj so začeli graditi hiše in so nastala naselja?/ko je na nekem mestu začelo zmanjkovati hrane/4. Kje so nastajala naselja?/pogosto v bližini vode/5. Opiši značilnost mesta./je gosto naseljeno in pozidano naselje,..../6. Kako se imenujejo prebivalci mesta?/meščani/7. Opiši značilnosti vasi. Kakšne vasi poznamo v Sloveniji?/vasi so manjše od mest, grajene so na podeželju. Poznamo dolgo obcestno vas, gručasto vas./8. Kako se imenujejo prebivalci vasi?/vaščani/9. V čem se razlikuje življenje na vasi od življenja v mestu (kaj ima mesto, kaj ima vas)? <p>·/ Mesto ima: stolpnice, bloke, nebotičnike, ustanove (šole, muzeje, pošte, knjižnice, banke, zdravstvene domove, bolnišnice).</p> <p>· Vas ima: gasilski dom, podružnično šola, gostilno, cerkev, trgovino./</p>
<p>DOMAČA POKRAJINA</p> <p>SDZ/72</p>	<p>Nazadnje si razmišljal o svojem domačem kraju. Sedaj pa boš pogledali širše – pokrajino okrog sebe. <u>Kakšne pokrajine poznamo? Kaj opazimo v njih?</u></p> <p> Poglej si predstavitev DOMAČA POKRAJINA (Priloga - PPT)</p> <p><u>Kakšna je torej pokrajina, kjer živiš ti? Kako se imenuje?</u></p> <p>✓ <u>DOMAČA POKRAJINA SDZ/72</u> V delovnem zvezku na strani 72 si natančno preberi besedilo in oglej fotografije. Reši 1. nalogo- poimenuj vrsto pokrajine.</p> <p> Za popolno doživetje domače pokrajine in njenih značilnosti si oglej posnetek s klikom na spletni povezavi:</p> <p>Bela krajina - pogled iz zraka:</p> <p>https://www.youtube.com/watch?v=LVICHEv2PBE</p>



Oglej si tudi predstavitveni filmček, kjer boš poleg videza naše pokrajine videl naravne in kulturne znamenitosti v naši občini:

<https://www.youtube.com/watch?v=J6ANugialgE&t=151s>



ZAPIS V ZVEZEK

VRSTE POKRAJIN:

- ravninska
- hribovita
- gorata
- obmorska
- gričevnata

DOMAČA POKRAJINA: Bela krajina - ravninska, gričevnata, ob robu hribovita.

ORIENTACIJA

SDZ/ 73, 74



Na spodnji spletni povezavi si oglej razlago snovi KAJ JE ORIENTACIJA.

<https://www.youtube.com/watch?v=oz2ByQOPnBM&t=53s>

Kje na zemljevidu pa je naš domači kraj? Na JV Slovenije ... poišči ga!

✓ **ORIENTACIJA SDZ/73, 74**

V delovnem zvezku na strani 73 si natančno preberi besedilo, poglej fotografije ter rumen plonk listek.

- Stopi ven iz hiše in poskušaj določiti smeri neba.
- Kje sonce vzhaja-Vzhod (V), kje zahaja- Zahod(Z)? Sedaj določi tudi Sever (S) in Jug (J).
- Kaj vidiš na S? Kaj pa na J, V, Z?

Reši 1., 2. in 3. nalogo v SDZ/73, 74. Preden se lotiš naloge, na slikah določi strani neba.

Rešitve si lahko preveriš v delovnem zvezku za SPO na spletni strani

<https://www.lilibi.si/>.



Na spodnji spletnih povezavah si lahko ogledaš še nekaj zanimivih posnetkov.

Orientacija v gozdu: <https://www.youtube.com/watch?v=eLrjYXEwT1c>

Kako deluje kompas: <https://www.youtube.com/watch?v=FzfZU26v4BQ>

GLASBENA UMETNOST

PESEM
IMA
MELODIJO

DZ/31

Pri naslednji nalogi boste izvajali gibe ob pesmici KUŽA PAZI:

Najnižji ton prikažite s počepom, **srednji ton** stojite, za **najvišji ton** dvignite roke v zrak:

Kuža Pazi – čepimo

z repkom miga – stojimo

vstane – dvignemo roke v zrak

leže – roke spustimo ob telesu

tačko da – počepnemo



Pesem večkrat zapojte in prikažite gibanje melodije.

Koliko različnih gibov ste uporabili, da ste prikazali gibanje melodije pesmi Kuža pazi?

Reši DZ/31.





1. naloga:

Pri petju pesmi si pomagaj s posnetkom na naslednji povezavi:

<https://www.youtube.com/watch?v=jeDq3yrg03Y>

2. naloga:

Dokončani slikovni zapis preveri tukaj:

			
Kuža pazi,	z repkom miga	vstane, leže	tačko da.

3. naloga:

Na naslednji povezavi poišči pesem BALONČEK in jo poslušaj: <https://www.lilibi.si/mestni-trg/glasbena-umetnost/pesmice>

Ob poslušanju se s prstom pomikaj po notah.

Preberi še besedilo v okvirčku.

Za konec pa si zavrti tisto pesem na radiu ali računalniku, ki te spravi v najboljšo voljo.

PESEM
IMA
RITEM
Reši
DZ/32

Se spomnite, ko smo ritmično izrekli svoja imena?

Na primer: KA – TA – RI – NA

• • • •

Ritmično izrekajte svoje ime in imena svojih družinskih članov.

Spomnite se še na kakšno izštevanko (npr. An ban) in jo ravno tako poskusite ritmično izrekati.

AN BAN PET PODGAN, ŠTIRI MIŠI, V UH ME PIŠI, VIJA VAJA VEN.

AN BAN PET POD – GAN, ŠTI – RI MI – ŠI, V UH ME PI – ŠI, VI – JA VA – JA VEN.

• • • • • • • • • • • • • • • •

Nato zapojte pesem Žabja svatba in jo ritmično spremljajte z lastnimi glasbili (ploskanje, tleskanje, korakanje ...)

Razmislite, kje vse še lahko srečamo ritem, razen pri glasbi, v pesmi? (ura – tiktakanje, bitje srca, zvonjenje zvonov, hoja, vlak ...)

Naslednje krepko zapisane povedi zapišite v zvezek za GUM in si poskusite zapomniti:

Ritem je zaporedje različno dolgih tonov. Melodija pa je zaporedje različno visokih tonov.

Vsaka pesem ima melodijo in ritem. Le tako je pesem lahko zanimiva.

Reši DZ/32.

Preberite besedilo v okvirčku.

1. naloga:

Preberite navodilo. Zaploskajte prvi ritmično-slikovni zapis. Na desni strani poiščite besedilo, ki ustreza slikovno-ritmičnemu zapisu. Dvojici povežite.

Preverite rešitve spodaj.

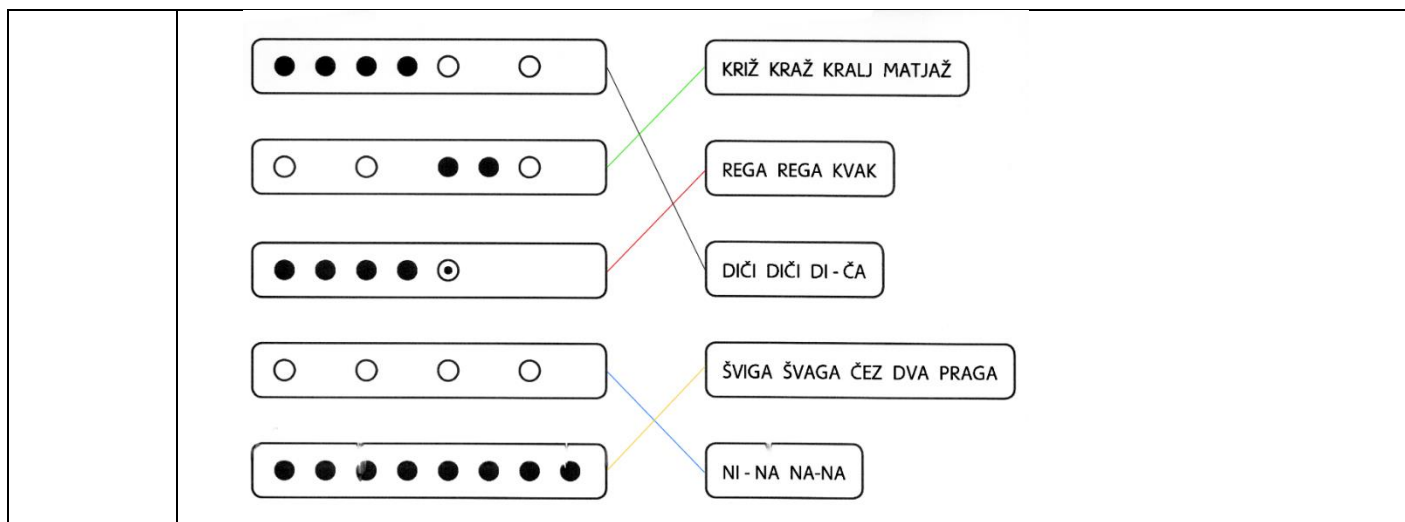

ŠPORT

IGRE Z ŽOGO	Vadi podajanje in lovljenje žoge, vodenje žoge, zadevanje žoge v tarčo, podajanje žoge z nogo.
--------------------	--

ŠPORTNI DAN - POHOD

Odpravi se na sprehod do bližnjega gozda. Poskrbi za primerno športno obutev in oblačila. Na sprehod povabi tudi svoje družinske člane. Na sprehodu se izogibajte stikom z drugimi in upoštevajte vsa priporočila Nacionalnega inštituta za javno zdravje glede koronavirusa.

LIKOVNA UMETNOST

Ker se bliža velika noč, smo se učiteljice odločile, da ti pomagamo pri izdelavi velikonočne dekoracije.

Izdelali bomo velikonočne pirhe iz slanega testa.

Testo boš izdelal sam, z majhno pomočjo svojih staršev, bratov ali sester.

Pečico predhodno ogrej na 120 °C.

Potrebuješ:

- rolico od wc papirja
- slamico
- tempera ali vodene barve
- lopatico, kuhalnico za mešanje mase
- vrstico (katerokoli imate doma pri roki)
- valjar ali steklenico
- čopič
- časopis
- jogurtov lonček
- ravnilo
- pekač in pečica ter peki papir

Za lažje odmerjanje, bomo odmerjali v jogurtovih lončkih:

1 lonček moke

½ lončka soli

½ lončka vode

Če hočeš več slanega testa, podvojiš sestavine.

2 lončka moke

1 lonček soli

1 lonček vode



Sestavine sedaj mešaš toliko časa, dokler ne dobiš gladko maso. Predstavljaš si kot da mešiš kruh, tako bo testo brez grudic in res gladko.

Sedaj testo razvaljaš (uporabiš lahko prazno steklenico ali valjar) na približno 2 mm tanko plast.

S pomočjo rolice, ki jo stisneš, da dobi jajčasto – ovalno obliko "izrežeš" v testo jajčke.

Jajčke z ravnilom rahlo prestaviš na pekač, kjer si si predhodno pripravil peki papir.

Sedaj s slamico pri vrhu jajčka narediš luknjo, skozi katero boš nataknil vrvice.



Pekač prestaviš v pečico. Jajčke pečeš **2 uri na 120 °C**.



Ko se jajčki **ohladijo** lahko pričneš z barvanjem. Pripraviš si lahko katerekoli barve imaš na voljo. Lahko jih pobarvaš kakorkoli želiš, na sliki imaš na voljo nekaj idej.

Ko se barva posuši samo še napelješ vrvico in pripravljeni so za razstavo.

Če imate možnost v gozdu ali domačem sadovnjaku odrežite nekaj manjših vej. Naj bodo jajčki na vejah dekoracija na vhodu vašega doma ali kar na kuhinjski mizi.

Če želiš, lahko izdelke fotografiraš in pošlješ razredničarki.

